

# CIVICLAB მეთოდოლოგია



## CIVICLAB

CivicLab არის გადწყვეტილების მიღების პროცესში მოქალაქეთა ჩართულობის მექანიზმი, რომლის დანიშნულებაცაა პოლიტიკის შემუშავებისას კონსულტაციების ეფექტიანად ორგანიზება, პრობლემის გადწყვეტის გზების შემუშავება, გაანალიზება და პროგნოზირება.

### სრული მეთოდოლოგია

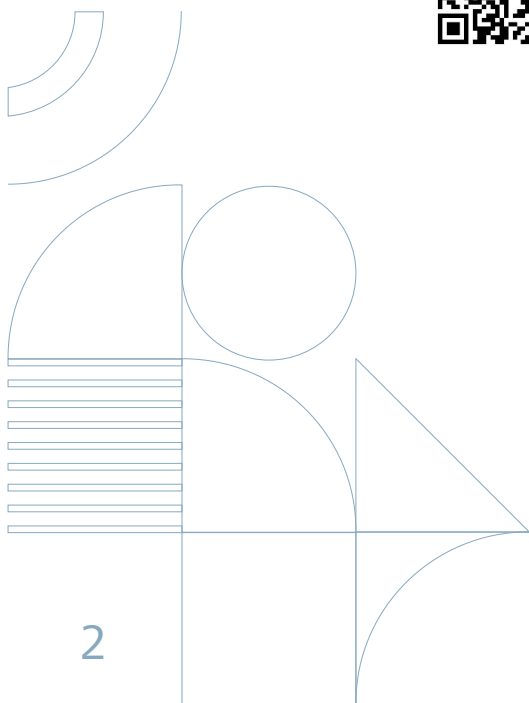

## მიზანი

CivicLab-ის მიზანია ყველა დაინტერესებული მხარის მონაწილეობა პოლიტიკურ გადაწყვეტილებათა მიღებაში და საკონსულტაციო პროცესის ინკლუზიურად წარმართვა.

გადაწყვეტილების მიღების პროცესში სამოქალაქო მონაწილეობას აქვს ოთხი დონე: ინფორმირება, კონსულტაცია, დიალოგი და პარტნიორობა. CivicLab გამოიყენება კონსულტაციის დონეზე.

### გადაწყვეტილების მიღების პროცესში მოქალაქეთა მონაწილეობის დონეები

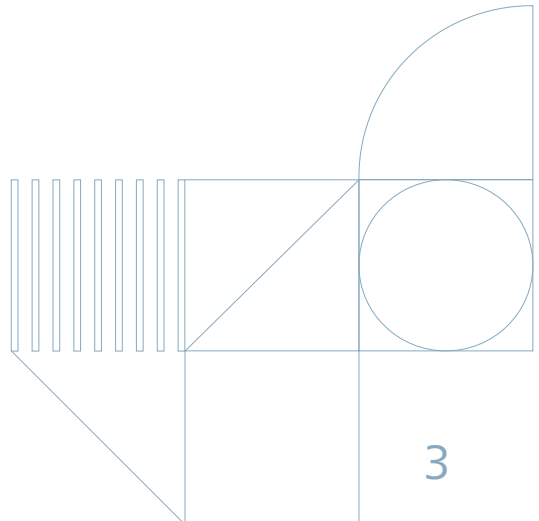
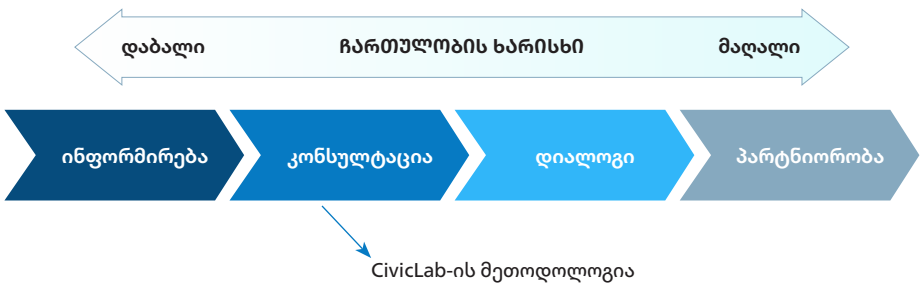

## CIVICLAB-ის კომპონენტები:

მეთოდოლოგია მოიცავს 4 ძირითად კომპონენტს:

- ზოგადი
- საგანმანათლებლო
- ციფრული
- თამაშის

### ზოგადი

- პროცესში ჩართული ჯგუფების საჭიროებათა განსაზღვრა.
- მონაწილეთა შერჩევა და ჯგუფებში განაწილება.
- საკონსულტაციო პროცესის ორგანიზება.

### საგანმანათლებლო

- „სწავლება – კეთებით“ პრინციპის გამოყენება. მონაწილეები თეორიულ ცოდნას იღებენ/იმყარებენ რეალურ მაგალითებსა და პრაქტიკაზე დაყრდნობით.

### ციფრული

- ინსტრუმენტის გამოყენება მაღალ-ხარისხიან წინადადებათა შემუშავების, გაანალიზებისა და შედეგების პროგნოზირებისათვის.
- კონსულტაციის პროცესის დასასრულს, გადაწყვეტილების მიღება.

### თამაშზე დაფუძნებული

- Schange-ის მეთოდოლოგიის გამოყენება.
- კონსულტაციებში პრაქტიკული ელემენტების ჩართვა.
- პროცესის მორგება ყველა მონაწილეზე, მათი ცოდნის, განათლების, პრაქტიკული უნარებისა და კომპეტენციების მიხედვით.

## CIVICLAB მეთოდოლოგიით განხორციელებული საკონსულტაციო პროცესის სტრუქტურა და ეტაპები

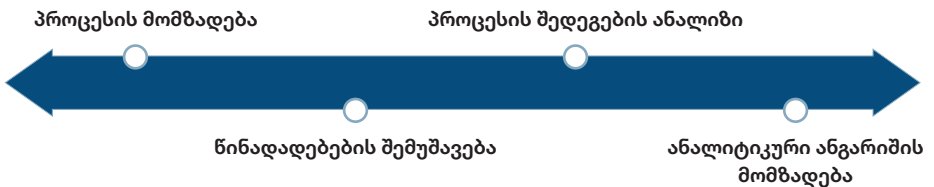

## 1. საკონსულტაციო პროცესის მომზადება

- I: კონსულტაციის თემის, მიზნისა და ამოცანების განსაზღვრა და დაინტერესებულ მხარეთა გამოკვეთა.
- II: დაინტერესებულ მხარეთა სიის შემუშავება CivicLab-ის მეთოდოლოგიით:
- დაინტერესებულ მხარეთა წინასწარი სია განისაზღვრება სპეციალური სარეგისტრაციო ფორმის საშუალებით.
  - სარეგისტრაციო ფორმით მიღებული განაცხადებიდან მონაწილეები საბოლოოდ შეირჩევიან წინასწარ განსაზღვრულ კრიტერიუმებზე დაყრდნობით.
- III: საკონსულტაციო პროცესის მონაწილეთა რუკის (პორტრეტის) შემუშავება – სპეციალური კითხვარების მეშვეობით, მონაცემების მოპოვება შემდეგ მახასიათებლებზე: მონაწილეთა ასაკი, სქესი, საცხოვრებელი ადგილი, სამიზნე ჯგუფი, საჭიროებები, მოტივაცია, მოლოდინები და სხვა.
- IV: შერჩეულ მონაწილეთა გადანაწილება ჯგუფებში ე.წ. „შუქნიშნის“ მეთოდით - ჩართული ჯგუფების წარმომადგენელთა პროპორციული გადანაწილება საკონსულტაციო მაგიდებთან.
- V: ელექტრონული მატრიცის შერჩევა და მომზადება საკონსულტაციო პროცესისთვის – ელექტრონულ ფორმატში განსახილველი საკითხების შეყვანა სპეციალურ ცხრილში, კონსულტაციისთვის საჭირო დროის განსაზღვრა და ა.შ.

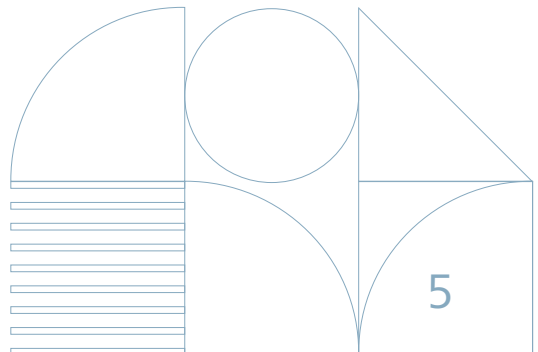

# „შუანიშნის“ მეთოდი

ამ მეთოდს მეშვეობით, მონაწილეები გადანაწილებიან იმგვარად, რომ თითოეულ ჯგუფში დაინტერესებული მხარეები წარმოდგენილნი იყვნენ ყველა სექტორიდან, შემდეგი პროპორციით: სახელმწიფო უწყებები – 30%, სამოქალაქო სექტორი – 30%, ბიზნესსექტორი და საერთაშორისო ორგანიზაციები – 30%, ორგანიზატორები – 10%.

თითოეული ჯგუფი მუშაობს ცალკე მაგიდასთან, ან ვირტუალურ ოთახში, და წარმოდგენილია კონკრეტული ფერით (წითელი, ყვითელი, მწვანე, ლურჯი, იისფერი ან ფიურუბისფერი).

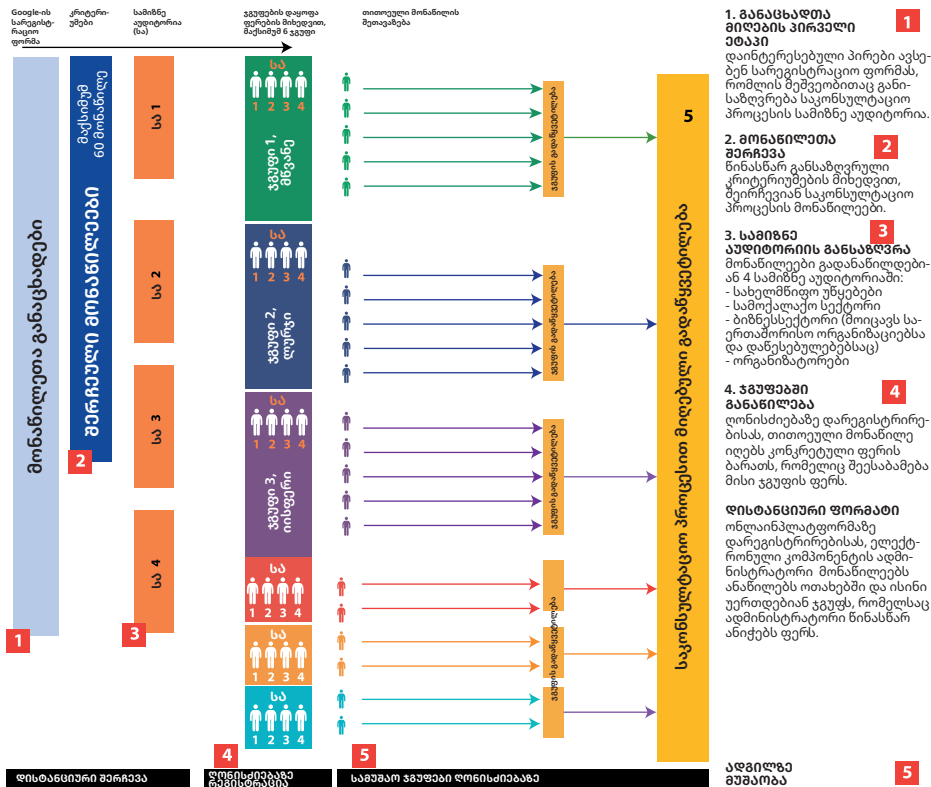

- 1. განაცხადთა მიღების პირველი ეტაპი**  
 დაინტერესებული პირები ავსებენ საუბრისკარტით ფორმას, რომლის მეშვეობითაც განისაზღვრება საკონსულტაციო პროცესის სამიზნე აუდიტორია.
- 2. მონაწილეთა შერჩევა**  
 წინასწარ განსაზღვრული კრიტერიუმების მიხედვით, შერჩევიან საკონსულტაციო პროცესის მონაწილეები.
- 3. სამიზნე აუდიტორიის განსაზღვრა**  
 მონაწილეები გადანაწილებიან 4 სამიზნე აუდიტორიაში:  
 - სახელმწიფო უწყებები  
 - სამოქალაქო სექტორი  
 - ბიზნესსექტორი (მოიცავს საერთაშორისო ორგანიზაციებსა და დაწესებულებებსაც)  
 - ორგანიზატორები
- 4. ჯგუფში განაწილება**  
 ღონისძიებაზე დარეგისტრირებისას, თითოეული მონაწილე იღებს კონკრეტული ფერის ბარათს, რომელიც შეესაბამება მისი ჯგუფის ფერს.
- 5. ადგილზე შუამოთხ**  
 ონლაინდატაფორმაზე დარეგისტრირებისას, ელექტრონული კომპონენტის ადმინისტრატორი მონაწილეებს აწვდილობს ოთახებში და ისინი უერთდებიან ჯგუფს, რომელსაც ადმინისტრატორი წინასწარ ანიჭებს ფერს.

**ეტაპი 1: კონსულტაციებისთვის მზადება**

**ეტაპი 2: კონსულტაციების თემაზე წინადადებაების შექმნა**

## 2. წინადადებათა შემუშავება

ამ ეტაპზე პროცესის ადმინისტრატორი მონაწილეებს აცნობს CivicLab-ის მეთოდოლოგიას. მონაწილეები შეიმუშავებენ იდენტიფიცირებულ პრობლემათა გადაწყვეტის გზებს (ინდივიდუალურად ან ჯგუფურად). მუშაობის სრული პროცესი პარალელურად აისახება ელექტრონულ მატრიცაში, სადაც მონაცემები ჯგუფდება, საერთო ეკრანზე გამოდის, გაანალიზდება და აისახება საინფორმაციო გრაფებისა და დიაგრამების ფორმით.

ეტაპი შედგება 5 ფაზიდან:

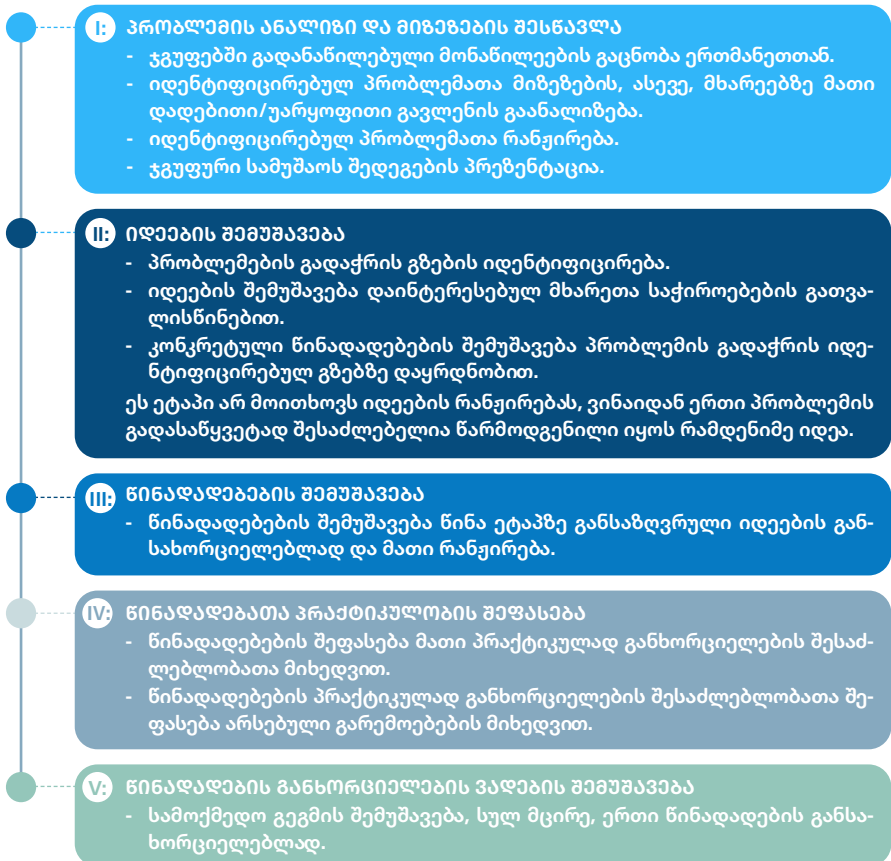

## ელექტრონული მატრიცა



მატრიცის გამოყენებით შესაძლებელია მონაწილეთა მოსაზრებების მცხიერი აღნუსხვა, გაანალიზება და ვიზუალიზაცია. იგი ასახავს როგორც ცალკეული ჯგუფების მუშაობის, ისე მთლიანი პროცესის შედეგებს.

ელექტრონული მატრიცა არის ცხრილი, ექვსი ძირითადი სამუშაო ჩანართით, სადაც ასახება მონაცემები (ჩანართის სახელწოდება შეესაბამება მის ფერს: „წითელი“, „ყვითელი“, „მწვანე“, „ლურჯი“, „იისფერი“, „ფირუზისფერი“), ასევე, ორი დამხმარე ჩანართით - ჯგუფური მონაცემების ვიზუალიზაციისა და საბოლოო შედეგების ანალიზისათვის („ვიზუალიზაცია“ და „ანალიზი“). პროცესის მონაწილეები დაყოფილნი არიან შესაბამისი ფერების ჯგუფებად. მონაწილეთა მიერ გაუღწერებულ მოსაზრებებსა და იდეებს მატრიცაში ასახავს ფასილიტატორი, ჯგუფის ფერის შესაბამის ჩანართში.

ჩანართი, სახელწოდებით „ვიზუალიზაცია“, მოიცავს გრაფებსა და დიაგრამებს, სადაც ჩანს ყველა ჯგუფისა და მონაწილის შედეგები. ჩანართი, სახელწოდებით „ანალიტიკა“, აჯამებს თითოეული ჯგუფის ნამუშევარს.



## კონსულტაციის პროცესის მოდელი

მონაწილეები მაგიდებთან ნაწილდებიან „შუქნიშნის“ მეთოდით. თითოეულ მაგიდას ჰყავს ფასილიტატორი, რომელიც წარმართავს კონსულტაციის პროცესს, აკონტროლებს დროს და ელექტრონულ მატრიცაში შეჰყავს მონაწილეთა მოსაზრებები.

ადმინისტრატორი უძღვება და აკვირდება სრულ პროცესს, ეცნობა და აჭამებს საბოლოო მონაცემებს, ამზადებს ანალიტიკურ ანგარიშს.

## კონსულტაციის პროცესის ვიზუალიზაცია

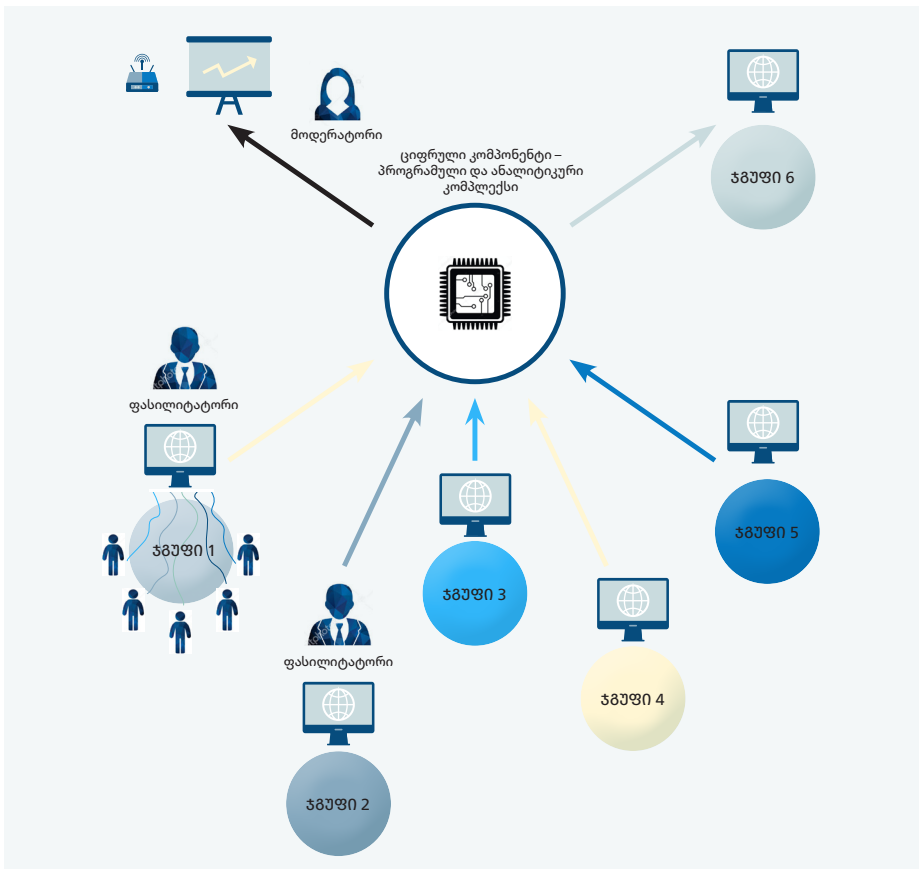

### 3. პროცესის შედეგების ანალიზი



ციფრული კომპონენტის გამოყენებით, ასევე, ანალიზსა და ვიზუალურ მონაცემებზე დაყრდნობით, ჯგუფები განიხილავენ წინა ეტაპზე მიღებულ შედეგებს. ფასილიტატორები აჯამებენ თითოეული ჯგუფის მუშაობის შედეგებს, ხოლო ადმინისტრატორი აჯამებს მთლიანი პროცესის შედეგებს.

ღონისძიების ყველა მონაწილეს შეუძლია, მყისიერად ნახოს თავისი მუშაობის შედეგი დიდ ეკრანზე.

### 4. ანალიტიკური ანგარიშის მომზადება და გამოქვეყნება

პროცესი სრულდება ანგარიშის მომზადებითა და გამოქვეყნებით. შედეგების შესაჯამებლად, ცალკეული ანგარიშები მზადდება თითოეული ჯგუფის მუშაობასა და მიღწევებზე. შედეგად, შემუშავდება საერთო ანალიტიკური ანგარიში და რეკომენდაციები. საჭიროების შემთხვევაში, კონსულტაციის შედეგებზე დაყრდნობით, შესაძლებელია წინადადებების მომზადება, სულ მცირე, სამი სხვადასხვა გადანყვეტით.

ანალიზის შედეგები, ვიზუალური მონაცემები და შემუშავებული მასალები მონაწილეებს გადაეცემათ ღონისძიების დამთავრებისთანავე და მყისიერად შეუძლიათ მათზე მუშაობის დაწყება; ანალიტიკურ ანგარიშსა და სტრატეგიულ წინადადებებს ისინი იღებენ 7 დღის ვადაში.

## CIVICLAB-ის მეთოდოლოგიის უპირატესობები

- მეთოდოლოგიის გამოყენება შესაძლებელია როგორც ონლაინ, ასევე პირისპირ ფორმატში
- ციფრული კომპონენტი განსაზღვრავს პროცესის ეფექტიანობას დროში
- შესაძლებელია განსხვავებული მოსაზრებების მოსმენა საკითხის გარშემო, რის საფუძველზეც შემუშავდება წინადადება საკითხის გადაწყვეტის რამდენიმე გზით
- გადაწყვეტილების მიღების პროცესში გარანტირებულია გამჭვირვალობის კონტროლი და მონიტორინგი, რადგან მონაცემები ხელმისაწვდომია მყისიერად, კონსულტაციის დასრულებისთანავე
- ამცირებს საკონსულტაციო პროცესის ღირებულებას, რადგან მისი გამოყენება შესაძლებელია დისტანციურად
- არ საჭიროებს ქაღალდს – მთლიანი პროცესი ციფრულია და მისი წარმართვა შესაძლებელია ელექტრონულად
- შესაძლებელია სწრაფი და ეფექტიანი გადაწყვეტილებების მიღება
- მყარ მონაცემებსა და სამოქალაქო საზოგადოების კონკრეტულ წინადადებებზე დაყრდნობით, მიიღება ადგილობრივი თემისთვის ეფექტიანი გადაწყვეტილებები
- მეთოდოლოგია ეკომეგობრულია, რადგან მისი ციფრული კომპონენტი გამორიცხავს ქაღალდის გამოყენებას
- მეთოდოლოგია ინკლუზიურია, რადგან ქმნის პირობებს მოწყვლადი ჯგუფების მონაწილეობისათვის

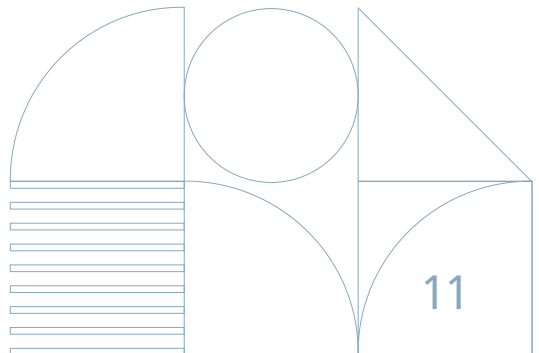

საინფორმაციო ბროშურა მოამზადა ევროპის საბჭოს გენერალურმა დირექტორატმა, შემდეგი პროექტის ფარგლებში: „მონაწილეობითი დემოკრატიისა და ადამიანის უფლებების გაძლიერება ადგილობრივ დონეზე საქართველოში“.

პუბლიკაციაში გამოთქმული მოსაზრებები შეიძლება არ ასახავდეს ევროპის საბჭოს მოსაზრებებს.

KAT

[www.coe.int](http://www.coe.int)  
[www.coe.ge](http://www.coe.ge)

ევროპის საბჭო არის ადამიანის უფლებათა მონივე ორგანიზაცია კონტინენტზე. იგი 46 წევრი სახელმწიფოსაგან შედგება, რომელთა შორისაა ევროკავშირის ყველა წევრი ქვეყანა. ევროპის საბჭოს ყველა წევრმა სახელმწიფომ ხელი მოაწერა ადამიანის უფლებათა ევროპულ კონვენციას – ხელშეკრულებას, რომლის ძირითად მიზანს ადამიანის უფლებების, დემოკრატიისა და კანონის უზენაესობის დაცვის უზრუნველყოფა წარმოადგენს. ადამიანის უფლებათა ევროპული სასამართლო ზედამხედველობს კონვენციის შესრულებას წევრ სახელმწიფოებში.

COUNCIL OF EUROPE



CONSEIL DE L'EUROPE